

PROJOLLY QUART из анодированного алюминия (отделка серебро, титан, золото) и из блестящего алюминия (отделка хром, титан и золото) – закруглённый профиль для защиты наружных углов облицовок плиткой и как закрывающий профиль для облицовок плитой. Благодаря сечению профиля, в форме «четверти круга», предлагаемому отделкам и комплектующим элементам PROJOLLY QUART является изысканным профилем, который можно употребить в сочетании с любым напольным покрытием. Удалите остатки клея или замазки с поверхности профиля непосредственно после укладки. Постоянное соприкосновение алюминия с этими клеящими средствами может причинить образование гидроксида алюминия (тёмных нестираемых пятен) на поверхности профиля.

PROJOLLY QUART

АНОДИРОВАННЫЙ АЛЮМИНИЙ
БЛЕСТЯЩИЙ АЛЮМИНИЙ



АНОДИРОВАННЫЙ АЛЮМИНИЙ в термоупаковке - длина бруска 2,7 ЛИН.М - упак. 40 шт. 108 ЛИН.М - (Н 12,5-15 мм - упак. 20 шт.)



БЛЕСТЯЩИЙ АЛЮМИНИЙ в термоупаковке - длина бруска 2,7 ЛИН.М - упак. 40 шт. - 108 ЛИН.М (Н 12,5-15 мм - упак. 20 шт.)

Артикул	Н мм
PJQТАА 06	6
PJQТАА 08	8
PJQТАА 10	10
PJQТАА 11	11
PJQТАА 125	12,5
PJQТАА 15	15
PJQТАО 06	6
PJQТАО 08	8
PJQТАО 10	10
PJQТАО 11	11
PJQТАО 125	12,5
PJQТАО 15	15
PJQТАТ 08	8
PJQТАТ 10	10
PJQТАТ 11	11
PJQТАТ 125	12,5
PJQТВРА 10	10
PJQТВРА 125	12,5

Артикул	Н мм
PJQТВС 06	6
PJQТВС 08	8
PJQТВС 10	10
PJQТВС 11	11
PJQТВС 125	12,5
PJQТВС 15	15
PJQТВО 06	6
PJQТВО 08	8
PJQТВО 10	10
PJQТВО 11	11
PJQТВО 125	12,5
PJQТВО 15	15
PJQТВТ 08	8
PJQТВТ 10	10
PJQТВТ 11	11
PJQТВТ 125	12,5

ЦВЕТОВАЯ ГАММА

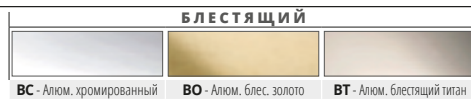
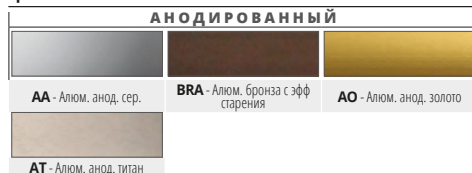

ПОД ЗАКАЗ МОГУТ БЫТЬ ВЫПОЛНЕНЫ ДРУГИЕ ОТДЕЛКИ ГАММЫ ЦВЕТОВ.

ОБРАТИТЕСЬ К НАШЕМУ ОТДЕЛУ ЭКСПОРТА ДЛЯ ЗАПРОСЫ О МИНИМАЛЬНОМ КОЛИЧЕСТВЕ, О СРОКЕ ПРОИЗВОДСТВА И ЦЕНАХ

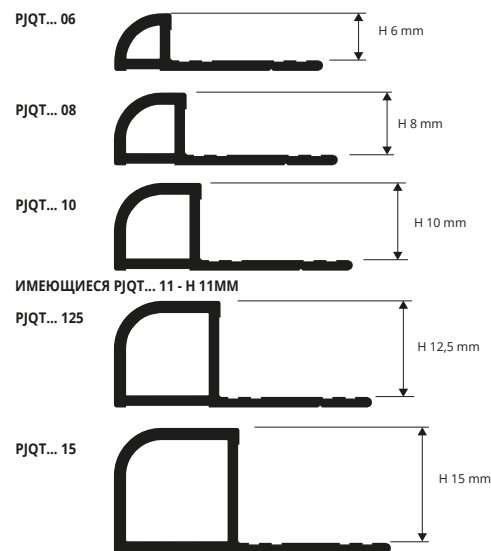

ОБРАЗЦЫ И ТЕХНИЧЕСКИЕ ИНСТРУКЦИИ УКЛАДКИ

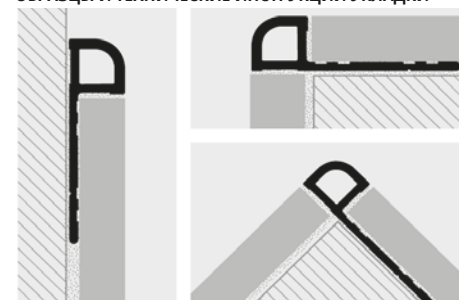

1. Выберите PROJOLLY QUART желаемой обработки и в зависимости от толщины плитки.
 2. Отрежьте PROJOLLY QUART желаемой длины и нанесите слой клея на основу, на которую вы уложите профиль.
 3. Вжмите ребро в клей.
 4. Положите плитки, выравнивая их и оставляя 2 мм шов. Удалите остатки клея или замазки с поверхности профиля непосредственно после укладки.
 5. Заполните швы между плиткой и профилем герметизирующей пастой, чтобы предотвратить застой воды.
- Удалите остатки герметизирующей пасты с поверхности профиля непосредственно после укладки.

КАПСУЛЫ, ПРОБКИ И СОЕДИНЕНИЯ ДЛЯ ТРЁХОСНЫХ МУФТ

АНОДИРОВАННЫЙ АЛЮМИНИЙ, БЛЕСТЯЩИЙ АЛЮМИНИЙ

Капсулы и заглушки профилей по запросу также по запросу. *

КАПСУЛЫ И ПРОБКИ - АНОДИРОВАННЫЙ АЛЮМИНИЙ

Артикул	Н мм	упак. 10 шт	упак. 2 шт
СРJQТАА .../...	06/08/10/11/125/15		
IPJQТАА .../...	06/08/10/11/125/15		
ТРJQТАА .../...	06/08/10/11/125/15		
СРJQТАО .../...	06/08/10/11/125		
IPJQТАО .../...	06/08/10/11/125		
ТРJQТАО .../...	06/08/10/11/125		
СРJQТАТ .../...	08/10/11/125		
IPJQТАТ .../...	08/10/11/125		
ТРJQТАТ .../...	08/10/11/125		
СРJQТВРА .../...	10/125		
IPJQТВРА .../...	10/125		
ТРJQТВРА .../...	10/125		

КАПСУЛЫ И ПРОБКИ - БЛЕСТЯЩИЙ АЛЮМИНИЙ

Артикул	Н мм	упак. 10 шт	упак. 2 шт
СРJQТВС .../...	06/08/10/11/125/15		
IPJQТВС .../...	06/08/10/11/125/15		
ТРJQТВС .../...	06/08/10/11/125/15		
СРJQТВО .../...	06/08/10/11/125		
IPJQТВО .../...	06/08/10/11/125		
ТРJQТВО .../...	06/08/10/11/125		
СРJQТВТ .../...	08/10/11/125		
IPJQТВТ .../...	08/10/11/125		
ТРJQТВТ .../...	08/10/11/125		

Выберите желаемую упаковку и высоту
Например Капсулы 4,5мм в упаковке по 10 штук - СРJQТВС 10/10

СОЕДИНЕНИЯ - ПЛАСТИКА

Артикул	Н мм	упак. 10 шт	упак. 2 шт
GIJQT .../...	06/08/10/11/125/15		

Выберите желаемую упаковку и высоту
Например Капсулы 10мм в упаковке по 10 штук - GIJQT 10/10

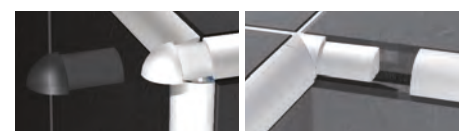

ВНЕШНИЕ КАПСУЛЫ
СРJQT.../.../...

ВНУТРЕННИЕ КАПСУЛЫ
IPJQT.../.../...



ПРОБКА
ТРJQT.../.../...



СОЕДИНЕНИЕ
GIJQT.../.../...

Выберите желаемую упаковку и высоту
Например Капсулы 4,5мм в упаковке по 10 штук - СРJQТАА 10/10

* - По запросу, необходимо, согласовать цены и сроки поставки. Минимальном заказе на 100 Шт.