

PERFIL / JUNTA PARA SELLADO DE CORTE

RESINA DE VINILO FLEXIBLE COEXTRUIDA

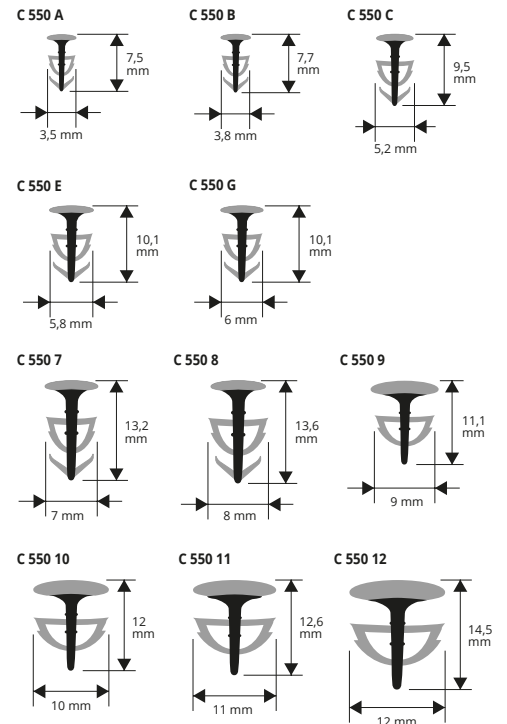
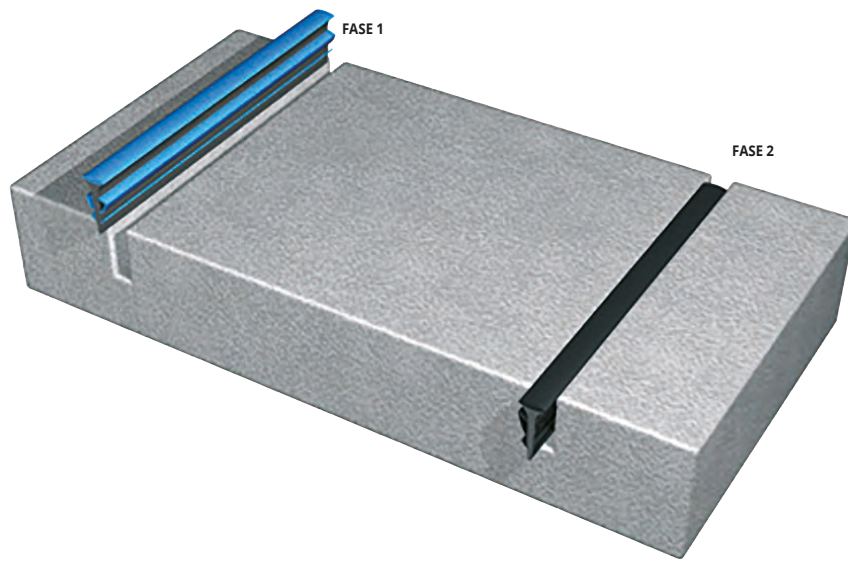

Para suelos de hormigón - RESINA DE VINILO FLEXIBLE

rollo 250 M

Artículo	L perfil mm	espesor disco mm		
C 550 A..	3,5	2,4		*
C 550 B..	3,8	2,8		*
C 550 C..	5,2	3,2		*
C 550 E..	5,8	3,6/3,8		*
C 550 G..	6	4,2		*

MINIMO PEDIDO 20 ROLLOS = 5000 M CADA COLOR Y MEDIDA.
Disponible por cada tipo de disco de diamante y abrasivo.

Para juntas de gran espesor - RESINA DE VINILO FLEXIBLE

rollo 200 M

Artículo	L perfil mm	espesor disco mm		
C 550 7..	7	5/6		*
C 550 8..	8	6/7		*

Para juntas de gran espesor - RESINA DE VINILO FLEXIBLE

rollo 150 M

Artículo	L perfil mm	espesor disco mm		
C 550 9..	9	7/8		*
C 550 10..	10	8/9		*

Para juntas de gran espesor - RESINA DE VINILO FLEXIBLE

rollo 100 M

Artículo	L perfil mm	espesor disco mm		
C 550 11..	11	9/10		*
C 550 12..	12	10/11		*

Las juntas están diseñadas con la parte superior más ancha para que solapen y cubran los desperfectos que se puedan haber creado en el pavimento al paso del disco.

Disponible en los colores: G-Y-R-N-B. El código del color se debe añadir al código del artículo. Por ejemplo : C 550 A.. (acabado elegido gris) C 550 AG.

GAMA COLORES



RESUELVE LOS SIGUIENTES PROBLEMAS:

- Cubre perfectamente la junta creada con cualquier tipo de disco. Se mantiene sin hundirse durante largo tiempo.
- El pie central semi rígido consigue que no se levante.
- Cuando el disco se va gastando, no es necesario cambiar el perfil porque se va adaptando a las juntas más estrechas.
- Disponible también para juntas de 6 hasta 12 mm
- Muy sencillo de colocar.

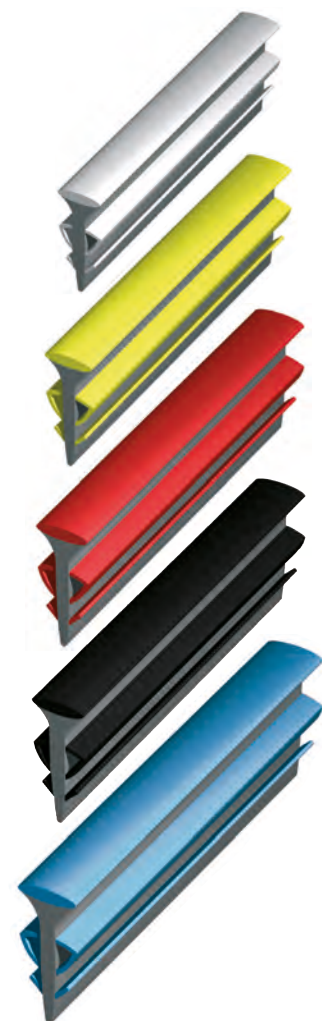

* = Producción a petición con cantidad mínima de 5000 M. Tiempo de producción 4/5 semanas, precio a convenir.