

# VOLLES ANSCHLUSSPROFIL FÜR MÖRTELVERLEGUNG

VINYLHARZ UNGIFTIG KOEXTRUDIERT MIT SILIKON GEFÜLLT

**VOLLES ANSCHLUSSPROFIL FÜR MÖRTEL** ist eine Dehnungsfuge, bestehend aus einer Struktur aus ungiftigem Vinylharz, der die Fliesenkanten im Falle von Verkehr von Fahrzeugen mit Gummirädern schützt, und aus einem gefüllten Dehnungsteil aus weichem Vinylharz, der gegen Pilze, Bakterien, UV-Strahlen und Stoffe, die im Verlegungsbereich vorhanden sind, beständig ist. **VOLLES ANSCHLUSSPROFIL FÜR MÖRTEL** koextrudiert, aus Vinylharz, ist für alle Flächen geeignet, die dem Fußgängerverkehr / Fahrzeugverkehr mit Gummirädern ausgesetzt sind.

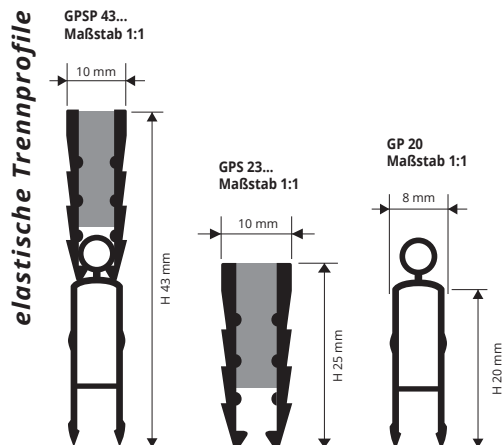

**VINYLHARZ KOEXTRUDIERT (PVC) MIT VOLLSTILIKON**  
Stangenlänge 2,5 Lfm - VE 40 Stk. - 100 Lfm

Artikel	L x H mm	€/Lfm	€/Stk.
GPSP 43...	10 x 43		*
GPS 23...	10 x 25		
GP 20	8 x 20		

**FARBPALETTE**

GS - Dunkelgrau für steifer und elastischer Teil	GT - Dunkelgrau für steifer Teil / Transparent für elastischer Teil	GL - Lichtgrau für steifer und elastischer Teil

**BEISPIEL UND TECHNISCHE ANLEITUNG FÜR DIE VERLEGUNG**

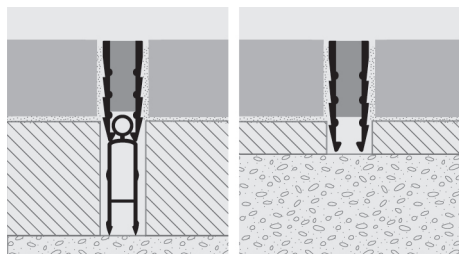

**ART. NUR IN GANZEN VERPACKUNGSEINHEITEN ERHÄLTICH**

Der gewählte Kombinationscode wird an den Produktcode angeschlossen. Beispiel: GPSP 43... (gewählte Kombination Dunkelgrau / Transparent) GPSP 43GT.

1. "VOLLES ANSCHLUSSPROFIL FÜR MÖRTEL" gemäß der gewünschten Farbe auswählen.
2. "VOLLES ANSCHLUSSPROFIL FÜR MÖRTEL" auf die gewünschte Länge zuschneiden.
3. Den Estrich mit der Kelle entlang des Fußbodenrandes schneiden.
4. Die Fuge im frischen Estrich positionieren, dabei darauf achten, dass sie mit der Oberfläche des Fußbodens ausgerichtet wird.
5. Den Estrich und den Fußboden verlegen.

# PROFLEX 25

VINYLHARZ UNGIFTIG STOSSFEST KOEXTRUDIERT

**PROFLEX 25** ist ein koextrudiertes Dehnungsprofil aus einer Struktur aus stoßfestem Vinylharz und einem Dehnungsteil aus weichem Vinylharz. Das Profil verfügt über perforierte Seitenschenkel, welche die Verankerung auf der Verlegungsfläche und eine korrekte Bewegung garantieren. Die Struktur aus stoßfestem Vinylharz ermöglicht das Einsetzen einer Verlängerung und schützt die Ränder des Fußbodens bei Fahrzeugverkehr mit Gummirädern. Der Dehnungsteil aus weichem Vinylharz ist beständig gegen Pilze, Bakterien und UV-Strahlen. **PROFLEX 25** koextrudiert, aus stoßfestem Vinylharz, ist für alle Flächen geeignet, die dem Fußgängerverkehr / Fahrzeugverkehr mit Gummirädern ausgesetzt sind.

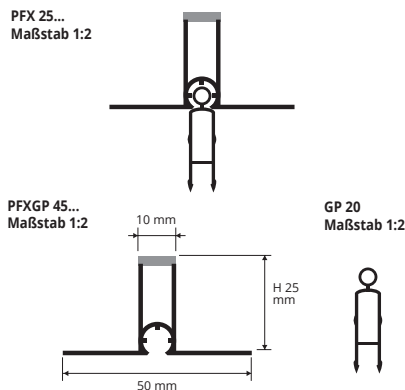

**TECHNISCHE ANLEITUNG FÜR DIE VERLEGUNG**

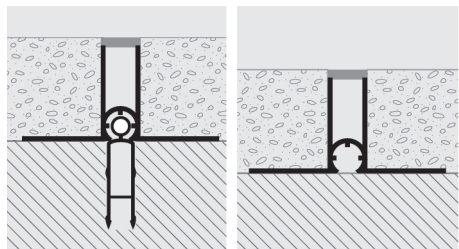

1. "PROFLEX 25" gemäß der gewünschten Farbe auswählen.
2. "PROFLEX" auf die gewünschte Länge zuschneiden.
3. Das Profil in genauer Übereinstimmung mit der Fuge in der Unterlage positionieren.
4. Die geformten Bodenplatten aus Beton oder Zement-Harz-Körnchen verlegen. Nach dem Verlegen muss das Profil immer um 0,5 mm unter der Bodenoberfläche positioniert sein.



**VINYLHARZ KOEXTRUDIERT**  
Stangenlänge 2,5 Lfm - VE 20 Stk. - 50 Lfm

Artikel	H mm	€/Lfm	€/Stk.
PFXGP 45...	45		*
PFX 25...	25		
GP 20	20		

**FARBPALETTE**

GS - Dunkelgrau für steifer und elastischer Teil	GL - Lichtgrau für steifer und elastischer Teil

Der gewählte Farbcode wird an den Artikelcode angeschlossen. Beispiel: PFX 25... (gewählte Farbe Dunkelgrau) PFX 25GS.